

MQP-02, 03 系列

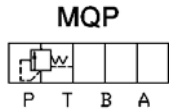

■ 型號說明

MQ	P	-02	-B	-
系列編號	控制油路	規格	壓力調整範圍	控制方式
疊加式 順序閥	P: P 油路	02: 1/4 03: 3/8	請參照 規格參數表	無: 內控 (標準) P: 外控

備註: 標準把手在 A 孔側。

■ 規格參數表

型號	最高使用壓力 MPa	壓力調整範圍 MPa	最大流量 L/min	重量 Kg
MQP-02	25	B: 0.8-7	02: 40	1.1
MQP-03		C: 1.0-14 H: 1.5-25	03: 80	4.2

■ 尺寸圖

MQP-02

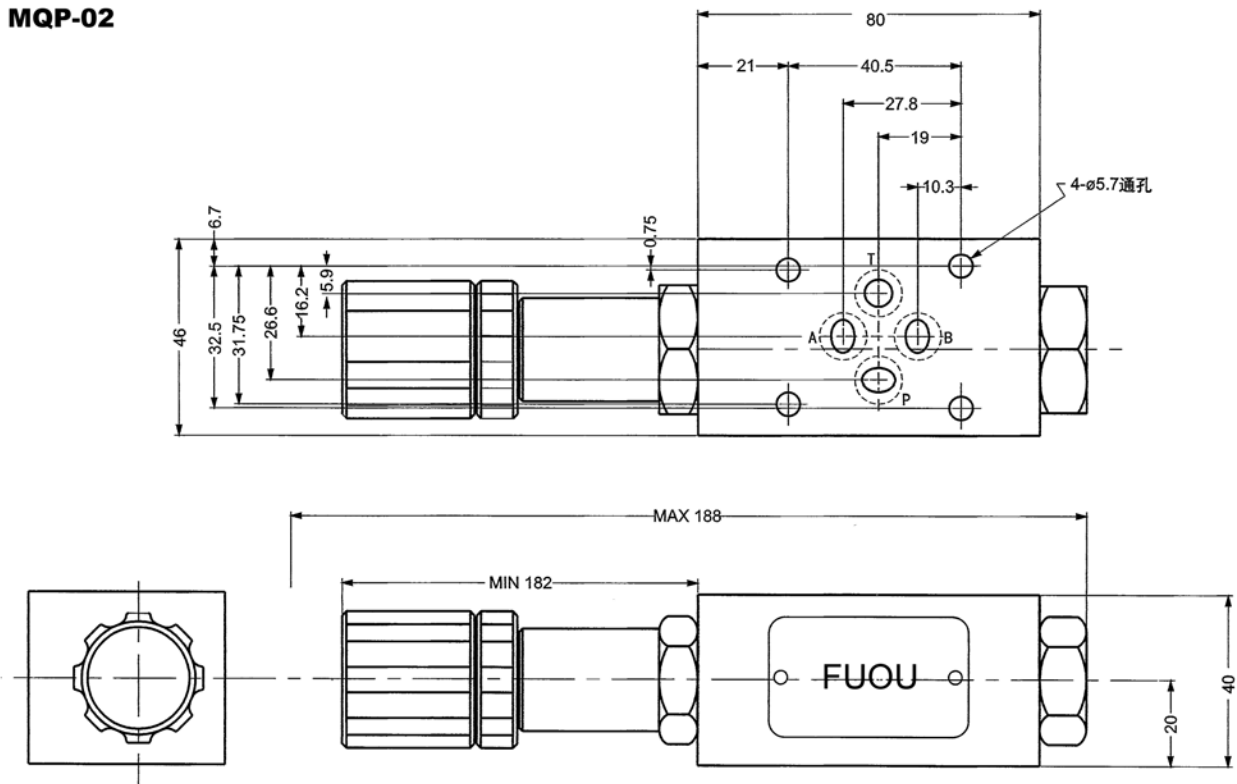

■ 尺寸圖

MQP-03

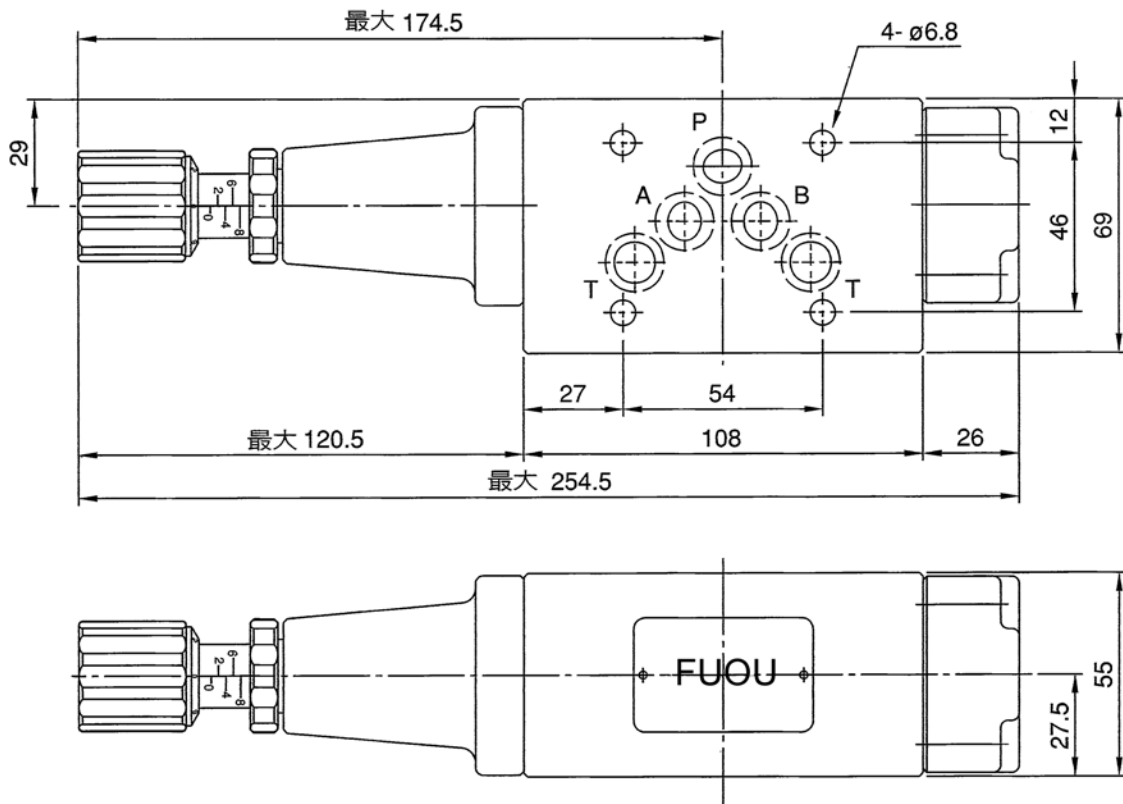

■ 剖面圖

MQP-02

